

SLOJEVI

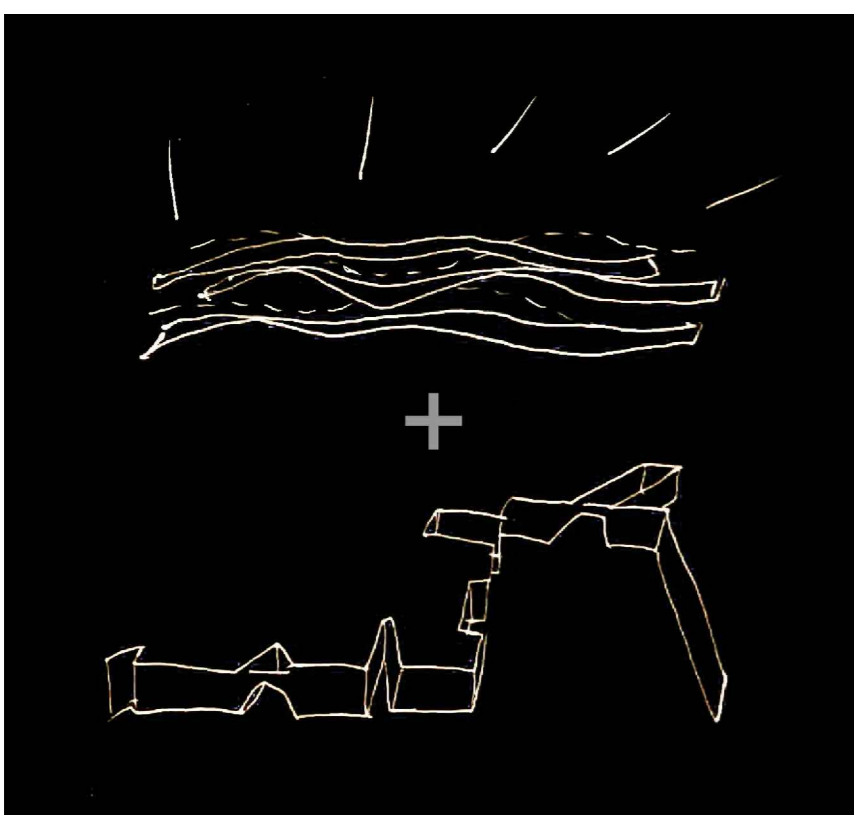

**LANDSCAPE + GROTTO**

Krajobraz vs. spilja je formalna artikulacija jednostavne funkcionalne podjele vrtića - dolje logistika, gore djeca. Motiv spilje/kave/svijetne susresti ćemo na više mjesta u Splitu (Tomića stine, Kamen, pa i na samom području Pujanke) kao neposredni kontakt čovjeka i geologije. Ovdje se iskopani nivo „spilje“ interpretira na apstraktni način uvođenjem (tematskih) niša i „kava“ po samom perimetru donjeg tlocrta.

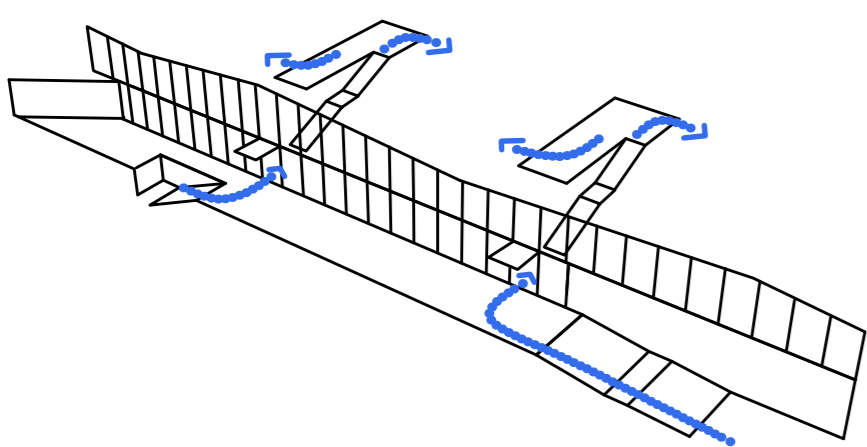

**KRATKE VEZE**

Cijeli program je smješten u samo dva nivoa, što za organizaciju i pokretljivost predstavlja značajnu prednost u odnosu na možebitnu troetažnu varijantu. Osnovna dispozicija sadržaja podrazumijeva ulazno-distribucijsku platformu u nižoj etaži i dvije kratke okomite poveznice svih paviljona na višoj.

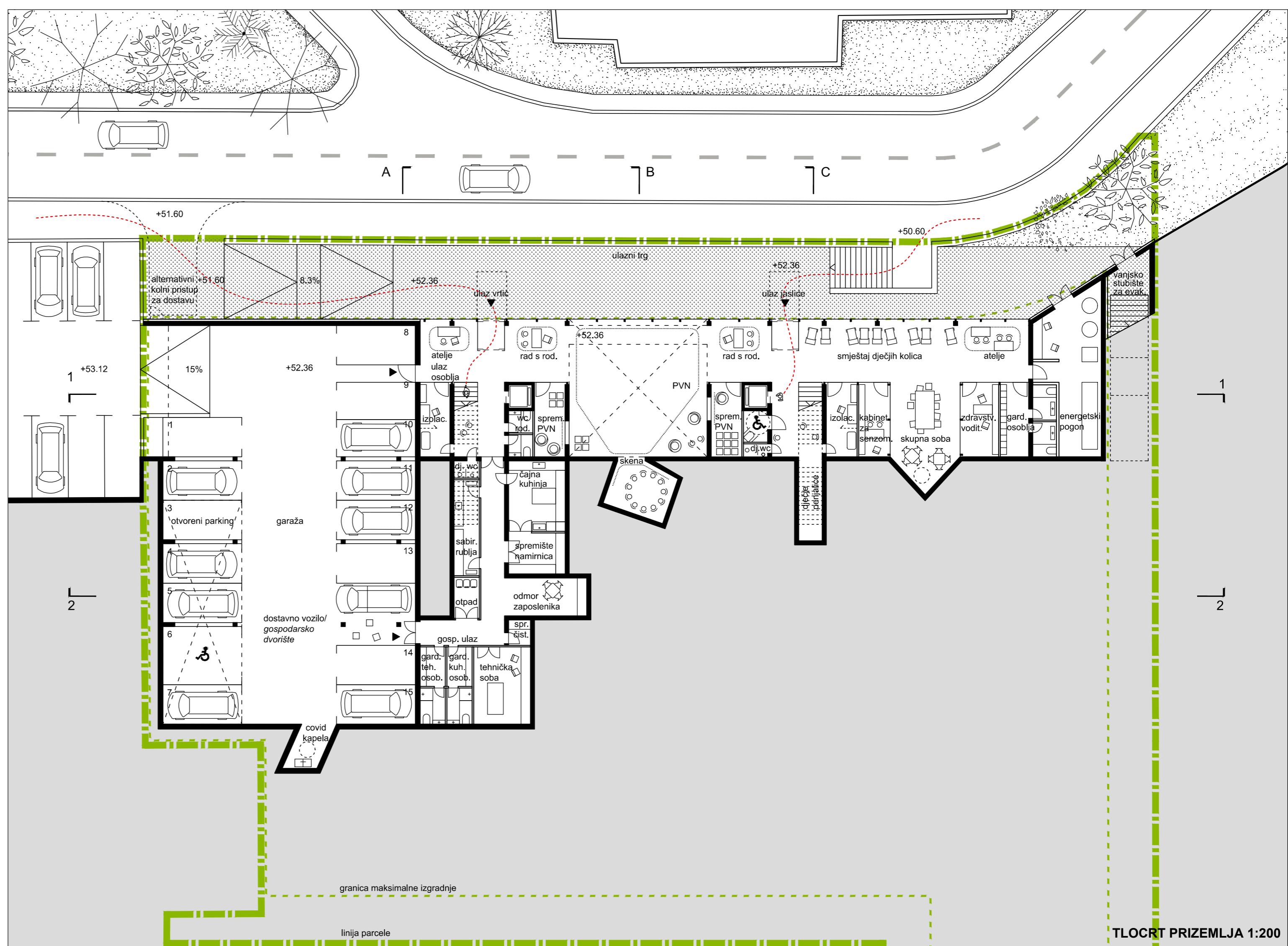

TLOCRT PRIZEMLJA 1:200

